



No.103AF-N2 アジャスターフット付パッキング キャスター

Packing Caster with Level Adjuster



特長

No.103AF の改造品です。コンピューター・周辺装置等を所定の場所に搬入・搬出する際、敷居・渡し台等を支障なく乗り越えさせることができます（乗り越高 15.4mm・角度 14 度）。

用途

コンピューター・OA 機器・通信機・精密機器・その他一般産業機械

Characteristic

A modified caster of No.103 A.F.
With this caster, a computer or its peripheral device can be get over a doorsill or a bridge plate without any problem. (Roll over height: 15.4mm, inclination 14°)

Application

Computers / Office automation appliances / Telecommunication devices / Precision instruments / Other general industrial machines

■部品表 Parts List

| 部番 No. | 部品名 Part Name | 材質 Material | 処理 Finish | 数 Quantity |
|-----------|------------------|----------------|---|---------------|
| 1 | 本体 Main Body | SPCC | 3 価クロメート(黒) Trivalent Chromate Treatment (Black) | 1 |
| 2 | プレート Plate | | | 1 |
| 3 | 車輪 Wheel | PA | グレー Gray | 1 |
| 4 | フット Foot | EPDM | グレー Gray | 1 |

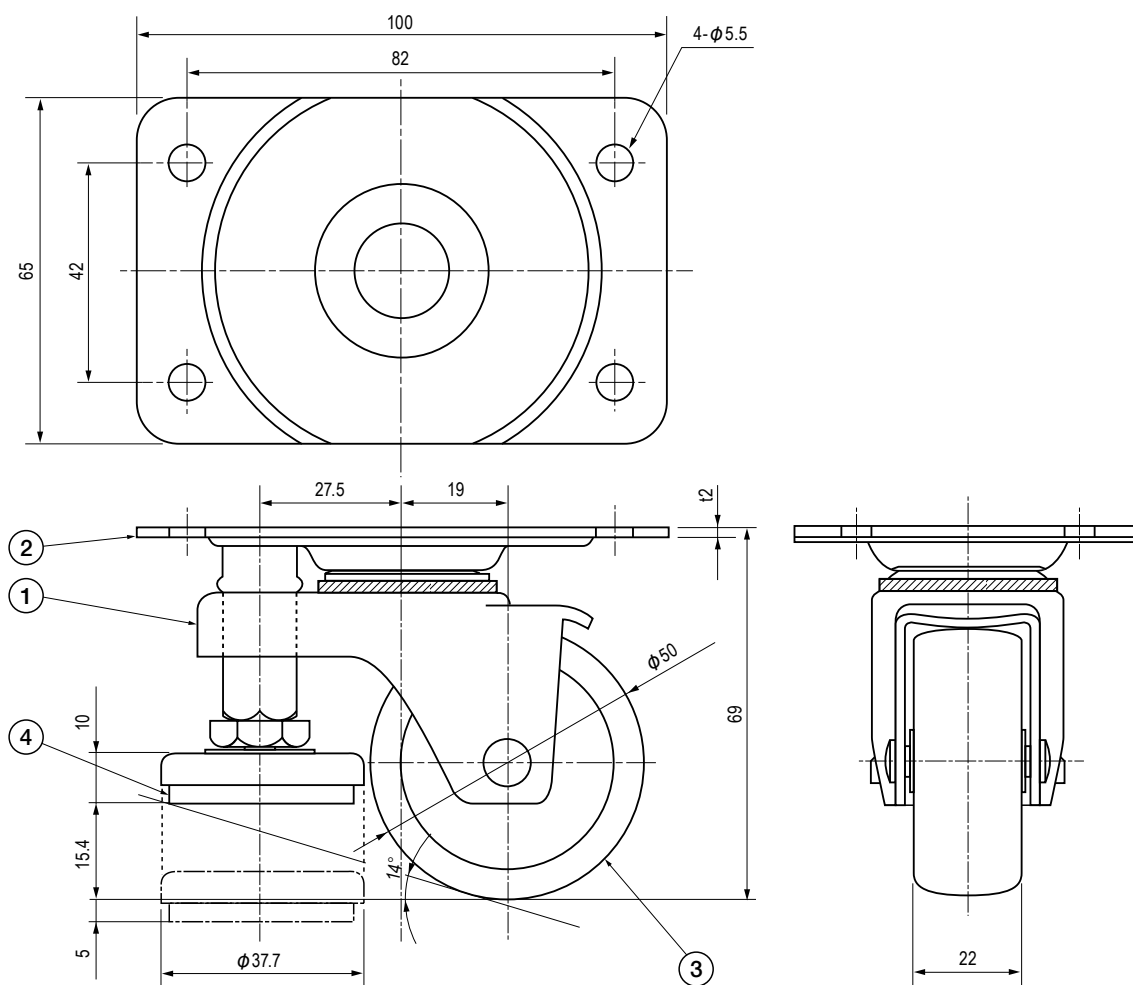

仕様 Specification

| 型番 Model No. | 許容荷重 (kg) Allowable Load (kg) | 自重 (g) Net Weight (g) |
|-----------------|----------------------------------|--------------------------|
| No.103AF-N2 | 80 | 343 |

特注品のご相談承ります Please contact us for custom-made.