



## No.300H シリーズ (合成ゴム車輪) 重量用ボルト型

Swivel Caster (Heavy Load Use)



### 特長

コンパクトなボルト型重量用キャスターです。特に耐油性に優れているため、工場等特殊な環境下でのご使用に適しています。

### 用途

OA 機器・商品ケース等

### Characteristic

It is a compact sized bolt type caster for heavy load. Excellent performance on oil-resistance, suits for devices in special environmental condition such as using at the factory.

### Application

Office automation appliances / Showcases, etc.

### ■部品表 Parts List

部番 No.	部品名 Part Name	材質 Material	処理 Finish	数 Quantity
1	本体 Main Body	SPPC	3 価クロメート Trivalent Chromate Treatment	1
2	主軸 Main Axis	SWCH		1
3	車輪 Wheel	NBR	黒色 Black	1

ストッパー付  
with stopper

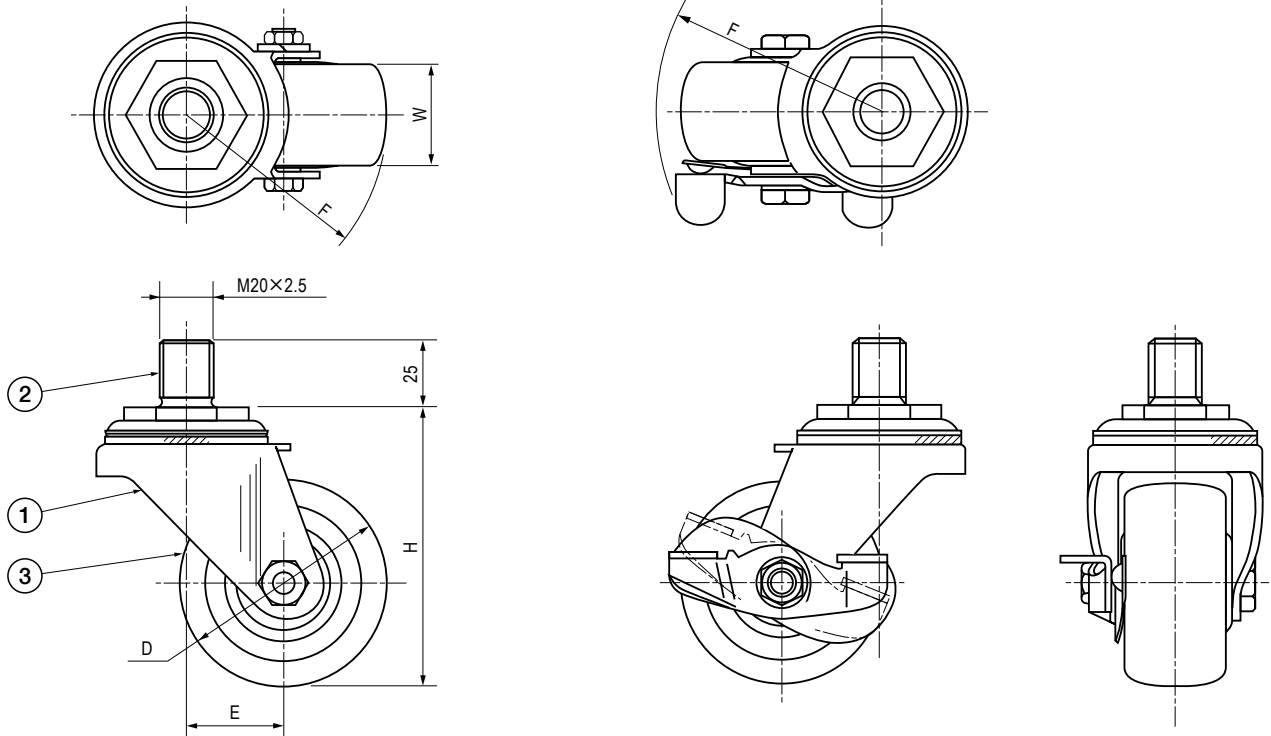

### 寸法・仕様表 Size List & Specification

ストッパー付は品番の後に S が付いています。 Caster with stopper has S at the end of the model No.

型番 Model No.	D	E	H	W	F (旋回半径) F (Turning Radius)	許容荷重 (kg) Allowable Load (kg)	自重 (g) Net Weight (g)
No.305H	φ63	36	89	37	R69	120	760
No.305HS					R85		800
No.306H	φ75		104		R75	150	840
No.306HS					R85		880
No.307H	φ100	37	128	38	R88	175	1060
No.307HS					R104		1130
No.307HB					R88		1110
No.307HBS					R104		1190