

TCA-T50-POM 低床式双輪キャスター

Twin Wheel Caster Low Positioning Type



特長

取付高が低く、旋回半径も少なくすむキャスターです。

用途

大型 OA 機器・測定器等

Characteristic

Fixing can be made at lower level. Smaller space is needed for turning radius.

Application

Large size office automation appliances / Measuring instruments, etc.

■部品表 Parts List

部番 No.	部品名 Part Name	材質 Material	処理 Finish	数 Quantity
1	本体 Body	ADC	—	1
2	プレート Plate	SPCC	3 価クロメート Trivalent Chromate Treatment	1
3	車輪 Wheel	POM	白色 White	2

TCA-T50-POM-R の部番 1 処理はバレル研磨になります。

The finish of part No.1 of TCA-T50-POM-R is barrel polishing.

自在型

Swivel type

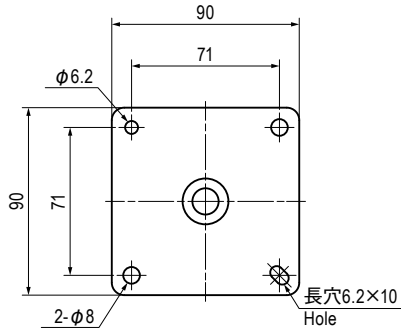

固定型

Fixed type

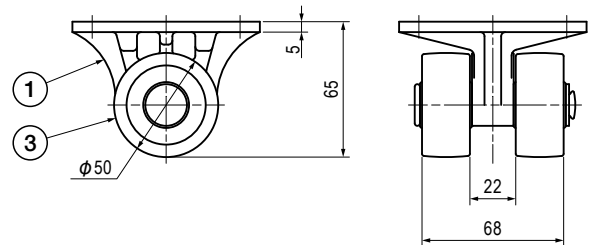
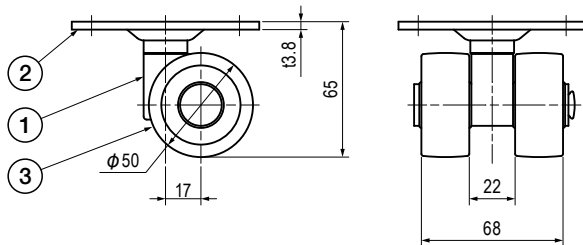
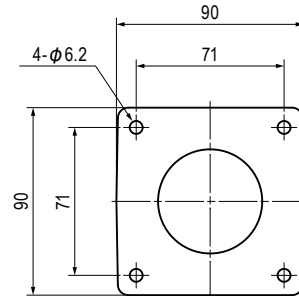

仕様 Specification (自在型 Swivel type) ストッパー付はございません。 With stopper is not available.

型番 Model No.	許容荷重 (kg) Allowable Load (kg)	自重 (g) Net Weight (g)
TCA-T50-POM	200	495

仕様 Specification (固定型 Fixed type) ストッパー付はございません。 With stopper is not available.

型番 Model No.	許容荷重 (kg) Allowable Load (kg)	自重 (g) Net Weight (g)
TCA-T50-POM-R	200	—

特注品のご相談承ります Please contact us for custom-made.