



TCA-e型 双輪キャスター(部品リサイクル型)

e-type Twin Wheel Caster



特長

一般工具で部品単体に容易に分解でき、金属部と樹脂部を完全に分けることができるキャスターです。

用途

OA 機器・医療機器・事務機等

Characteristic

Easy to disassemble metal part and resin part by general machine tools.

Application

Office automation appliances / Medical instruments / Office machines, etc.

材質と処理 Material & Finish

部品名 Part Name	材質 Material	処理 Finish
本体 Body	PA	黒色 Black
車輪 Wheel		



プレート式

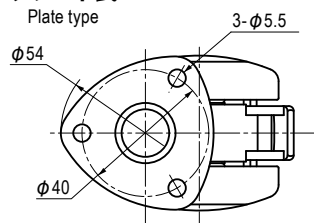

ネジ式

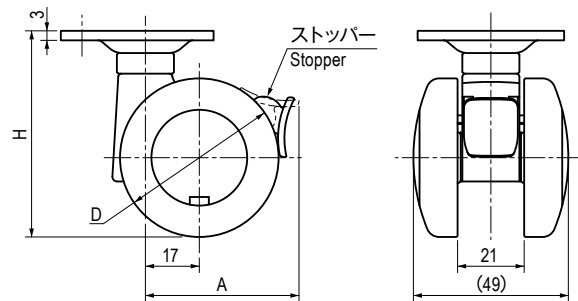
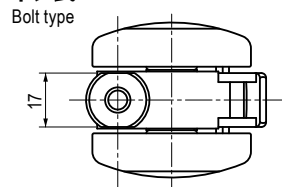

本図は、ストッパー付きを示したものです。
The drawing shows the caster with stopper.

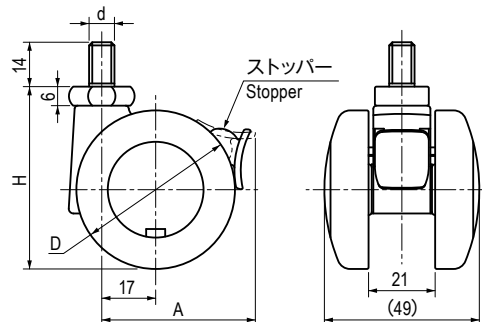

本図は、ストッパー付きを示したものです。
The drawing shows the caster with stopper.

寸法・仕様表 Size List & Specification

型番 Model No.	A	D	H	d	型式 Type		許容荷重 (kg) Allowable Load (kg)	自重 (g) NetWeight (g)
					形状 Shape	ストッパー Stopper		
TCA-e50	—	φ50	65	—	プレート式 Plate type	—	60	148
TCA-e50S	(49)				プレート式 Plate type	付き With Stopper		153
TCA-e50N8	—				プレート式 Plate type	—		111
TCA-e50N8S	(49)		57.5	M8 × 1.25	ネジ式 Bolt type	付き With Stopper		117
TCA-e50N10	—				ネジ式 Bolt type	—		119
TCA-e50N10S	(49)				ネジ式 Bolt type	付き With Stopper		125
TCA-e60J	—	φ60	76	—	プレート式 Plate type	—	100	167
TCA-e60JS	(55)				プレート式 Plate type	付き With Stopper		172
TCA-e60JN8	—				プレート式 Plate type	—		129
TCA-e60JN8S	(55)		68.5	M8 × 1.25	ネジ式 Bolt type	付き With Stopper		135
TCA-e60JN10	—				ネジ式 Bolt type	—		132
TCA-e60JN10S	(55)				ネジ式 Bolt type	付き With Stopper		137

特注品のご相談承ります Please contact us for custom-made.