



# TH-92 オートヒンジ

## Positioning Spring Hinge



### 特長

コイルばねの作動により蓋が軽く開きます。

### 用途

OA 機器・オーディオ機器等

### 仕様

ばね荷重は蓋取付穴位置から 50mm にて約 19.6N (2kgf) です。

### 注意事項

2 個以上を同時使用される場合には、ヒンジ回転軸のセンターズレにご注意ください。

シャフト (軸) は水平状態にして取り付けてください。

### Characteristic

The lid opens lightly by an action of the coil spring.

### Application

Office automation appliances / Audio devices, etc.

### Specification

Spring load is approx. 19.6N (2kgf) at 50mm from a hole for installation.

### Note

Be careful for the center shearing of rotational pin, when using more than 2 hinges. Install the pin at horizontal position.

### 部品表 Parts List

部番 No.	部品名 Part Name	材質 Material	処理 Finish	数 Quantity
1	カバー (A) Cover (A)	SPCC	塗装 (茶色半艶) Brown Half-Polished	1
2	カバー (B) Cover (B)			1
3	軸 (A) Pin (A)	SWRM	ブロンズめっき Bronze Plating	1
4	軸 (B) Pin (B)			1
5	ローラー Roller	POM	茶色 Brown	1
6	ばね受 Spring Receiver			1
7	スプリング Spring	SWP	3 価クロメート Trivalent Chromate Treatment	2
8	ワッシャー Washer	PA	原色 Primary Color	2

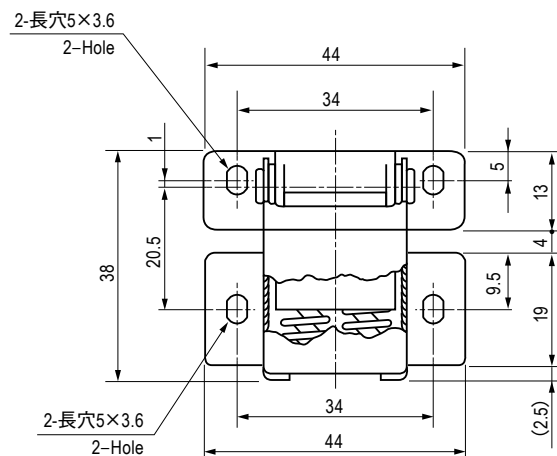
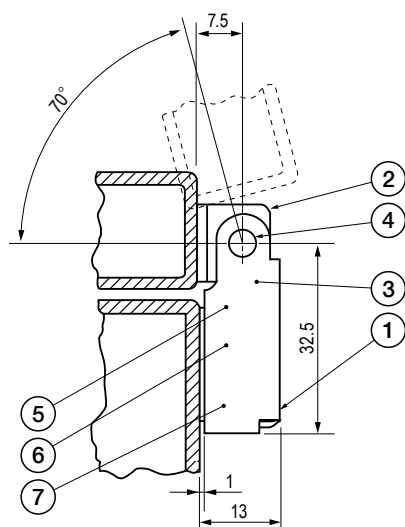
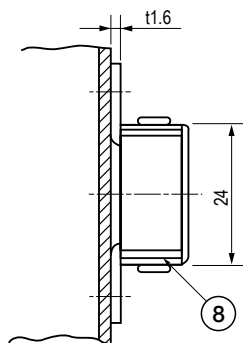

### 仕様 Specification

型番 Model No.	自重 (g) Net Weight (g)
TH-92	36.4

特注品のご相談承ります Please contact us for custom-made.