



THA-165 筐型ハンドル

Lever Handle Latch



特長

左右兼用型のL型ハンドルです。

用途

配電盤・分電盤等

Characteristic

The handle can be used for both left and right side.

Application

Distribution boards / Distribution panels, etc.

部品表 Parts List

部番 No.	部品名 Part Name	材質 Material	処理 Finish	数 Quantity
1	ハンドル Handle	ZDC	Cr	1
2	スリーブ Sleeve			1
3	六角ナット Hexagon Nut	SPCC	3 価クロメート Trivalent Chromate Treatment	1
4	角穴ワッシャー Square Hole Washer			1
5	ワッシャー Washer			1
6	スプリングワッシャー Spring Washer	S		1
7	六角ボルト Hexagon Bolt			1

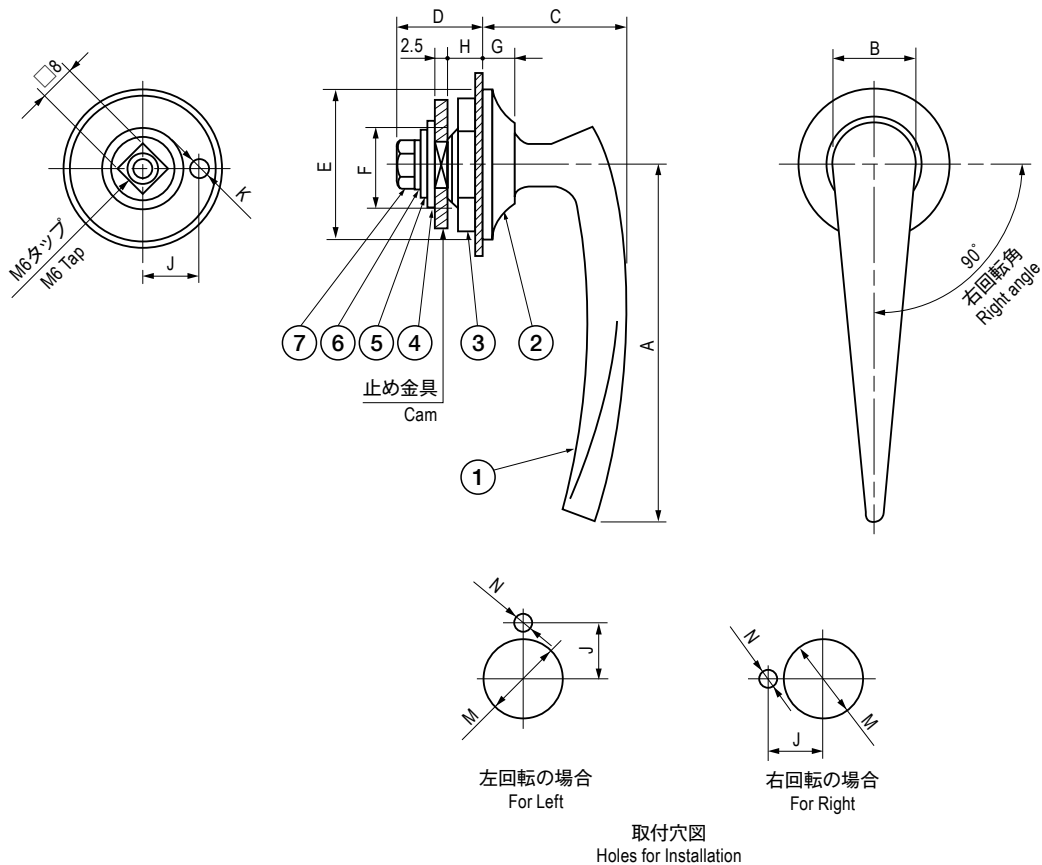

寸法・仕様表 Size List & Specification

型番 Model No.	A	B	C	D	E	F	G	H	J	K	M	N	自重 (g) Net Weight (g)
THA-165-1	83	20	34.5	(19)	36	18	8	7.5	13	φ3.5	φ18.2	φ3.7	116
THA-165-2	68.5	17	35	(17)	33	17		6			φ17.2		87
THA-165-3	46	14	25	(18)	25		5	7	10.5	φ2.5	φ17.2	φ2.7	59