



# TL-11G キャッチクリップ L 型

Tension Latch L Style



## 特長

コーナー用のアームキャッチです。アーム部分には、スプリングによる締付効果もあります。

## 用途

計測機器・工作機械等

## Characteristic

Can be installed on the corner of box. Springs help to insure tight latching.

## Application

Measuring instruments / Machine tools, etc.

## ■部品表 Parts List

部番 No.	部品名 Part Name	材質 Material	処理 Finish	数 Quantity
1	レバー Lever	SUS304	バレル研磨 Barrel Polishing	1
2	ベース Base			1
3	アーム(A) Arm (A)			2
4	アーム(B) Arm (B)			1
5	アーム(C) Arm (C)			1
6	シャフト Pin		—	2
7	スプリング Spring		バレル研磨 Barrel Polishing	2
8	キーパー Keeper		バレル研磨 Barrel Polishing	1

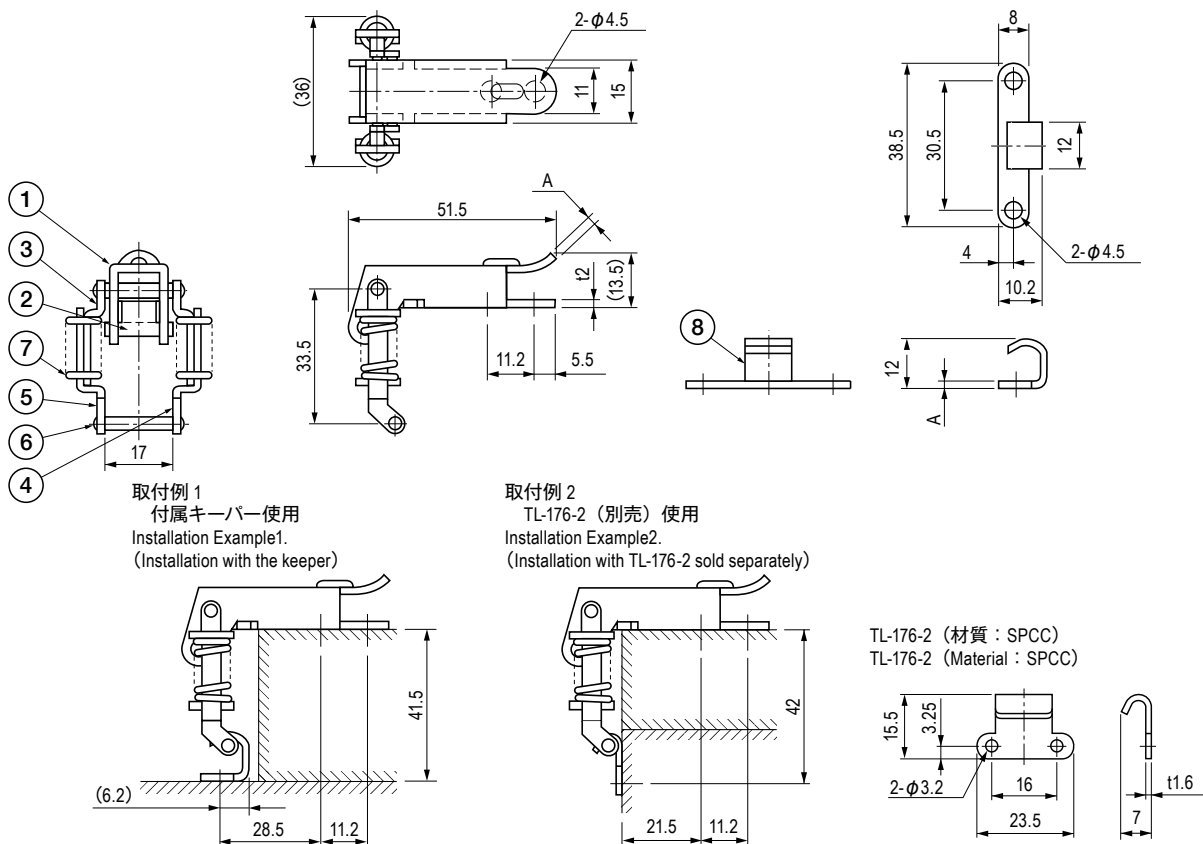

## 寸法・仕様表 Size List & Specification

型番 Model No.	A	締付力 N (kgf) Tightening Force N (kgf)	自重 (g) Net Weight (g)
TL-11G-2	t1.5	約 137 (14) approx.137 (14)	42

特注品のご相談承ります Please contact us for custom-made.