



TL-279

ローラー締まり

Roller Catch



特長

ローラーの調整ができる為、扉の開閉がスムーズに行えます。

用途

厨房機器・理化学機器・配電盤・分電盤・計測機器等

注意事項

ローラー調整時、部番 6 のアジャストボルトはローラーが平行になるよう、均等にまわしてください。

サラねじ又はサラリベットで取付ける場合は、取付側に面取り加工を施してください。

Characteristic

Can adjust the roller to get more smooth open and close operation. Made of stainless steel to get better anticorrosive performance.

Application

Kitchen equipments / Science devices / Distribution boards / Distribution panels / Measuring instruments, etc.

Note

When adjusting roller, be sure roller remains parallel to the base. When using countersunk screws or rivets to attach the hinge, the mounting surface should also be countersunk.

■部品表 Parts List

部番 No.	部品名 Part Name	材質 Material	処理 Finish	数 Quantity
1	ベース Base	SUS304	ヘアライン Hairline	1
2	ケース Case			1
3	ローラー Roller			2
4	ローラーキャリア Roller Carrier			1
5	ピン Pin			1
6	アジャストボルト Adjusting Screw	SUS	—	2
7	平座金 Washer			2
8	キーパー Keeper	SUS304	バレル研磨 Barrel Polishing	1

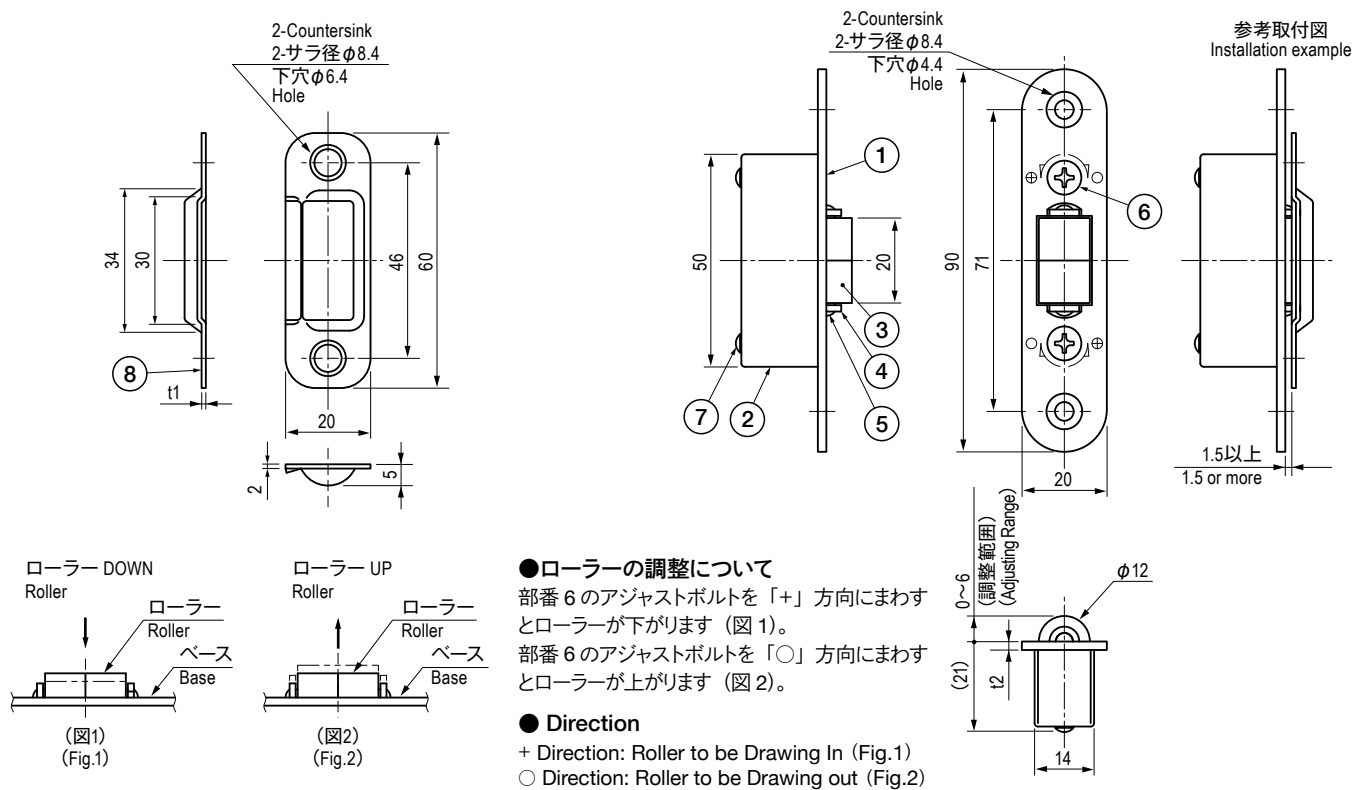

仕様 Specification

型番 Model No.	自重 (g) Net Weight (g)
TL-279	74

特注品のご相談承ります Please contact us for custom-made.