



TL-64 パネルロック

Cam Lock



特長

厚みのある止め金具付きの錠前です。

用途

小型装置・筐体等

仕様

キーの回転はA・B間またはA・D間 90°回転です。
キーの抜き差しは、A点、B点またはA点、D点で可能です（2点抜き）。
推奨締付トルク：[取付ナット] 6.4N・m (65kgf・cm)
止め金具を 90°回転させることにより右回転にも対応可能です。
錠前の注意事項（1-184頁）もご確認ください。

Characteristic

A durable lock with thick cam.

Application

Small devices / Boxes, etc.

Specification

The rotation angle of the key is 90° between points A and B, or A and D.

Inserting or removing the key at points A and B, or A and D.

Recommended tightening torque: [fixing nut] 6.4N・m (65kgf・cm)

See the page "Notes for Using Locks."

部品表 Parts List

部番 No.	部品名 Part Name	材質 Material	処理 Finish	数 Quantity
1	キー Key	C3713	Ni	2
2	ロック Lock	ZDC	Cr	1
3	ケース Case			1
4	サラワッシャー Countersunk Washer	SPCC	3 価クロメート Trivalent Chromate Treatment	1
5	取付ナット Fixing Nut	ZDC		1
6	止め金具 Cam	ZDC		1
7	ワン形ワッシャー Bowl Shaped Washer	SPCC		1
8	十字穴付さら小ねじ Cross Holed Countersunk Screw	S		1

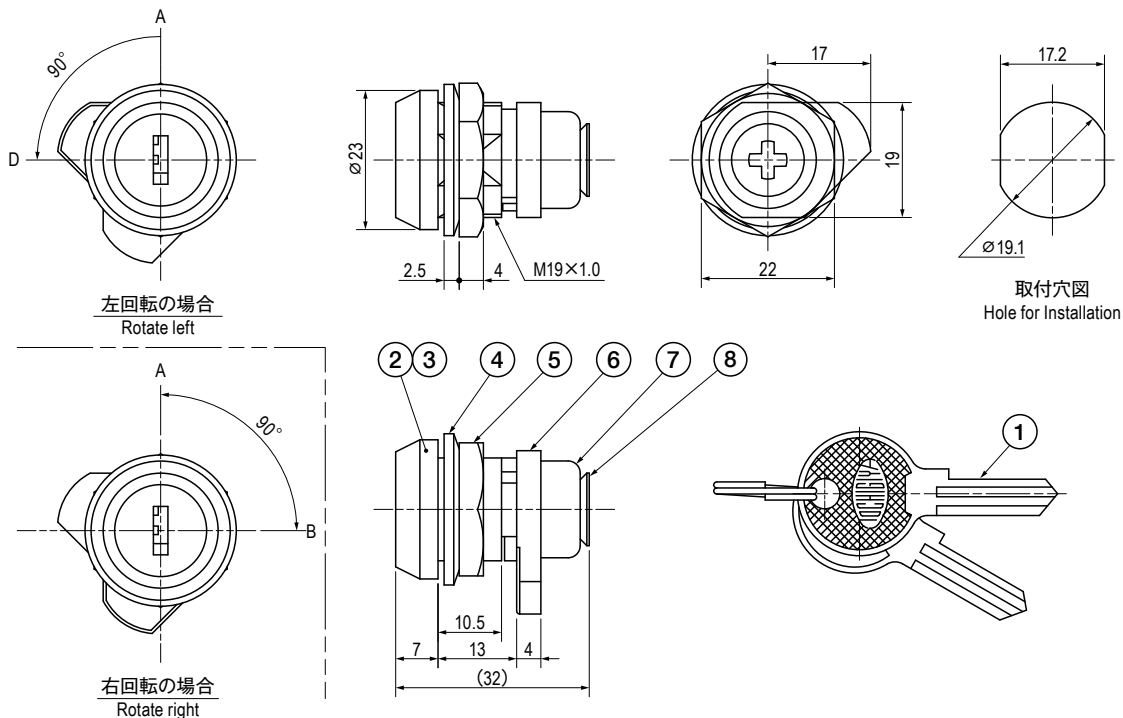

仕様 Specification

型番 Model No.	鍵番号 Key No.	自重 (g) Net Weight (g)
TL-64	No.500	65.8

特注品のご相談承ります Please contact us for custom-made.