

TL-75 / TL-75S

マグネットキャッチ

Magnetic Catch



特長

取付穴が長穴のため、調整が容易です。

用途

計測機器・OA 機器・家具等

Characteristic

An adjustment is easy to make due to its slotted oblong screw holes.

Application

Measuring instruments / Office automation appliances / Furniture, etc.

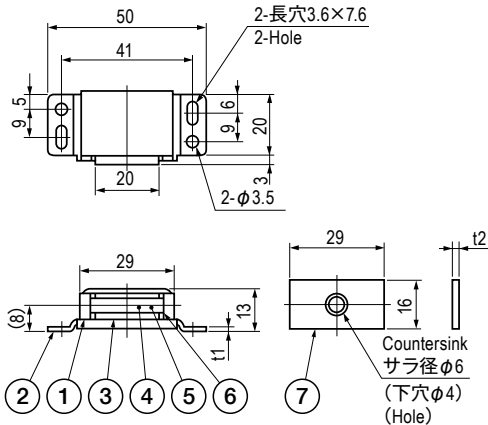
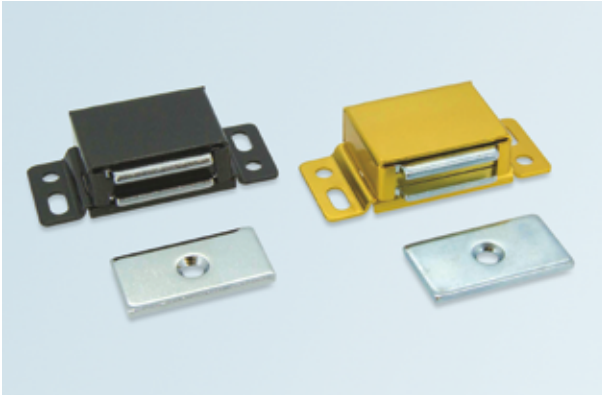

■部品表 Parts List

部番 No.	部品名 Part Name	材質 Material	処理 Finish		数 Quantity
			TL-75	TL-75S	
1	ハウジング Housing	ALP	アルマイト(金色) Gold Alumite	塗装(ダークブラウン) Dark Brown Paint	1
2	ベース Base				1
3	ヨーク Yoke	SPCC	3 価クロメート Trivalent Chromate Treatment	Sn-Co (Cr 色) Sn-Co (Cr Color)	2
4	マグネット Magnet	フェライト Ferrite			1
5	スペーサー Spacer	クロロプレンスポンジ Chloroprene Sponge		—	1
6	トリムプレート Trimming Plate	ALP	アルマイト(金色) Gold Alumite	塗装(ダークブラウン) Dark Brown Paint	1
7	キーパー Keeper	SPCC	3 価クロメート Trivalent Chromate Treatment	Cr	1

仕様 Specification

型番 Model No.	吸着力 N (kgf) Holding Force N (kgf)	自重 (g) Net Weight (g)
TL-75	約 24.5 (2.5) Approx.24.5 (2.5)	36.5
TL-75S	約 44.1 (4.5) Approx.44.1 (4.5)	

特注品のご相談承ります Please contact us for custom-made.