

TM-182 ウレタンロールストック

Non Skid Bumper Roll Stock



特長

1. 摩擦係数が高く、優れた滑り止め効果があります。
2. 耐久性の有る弾性体で、亀裂を生じたり硬化したりしません。
3. 耐摩耗性に優れています。
4. 緩衝作用・制振作用があります。
5. ゴム系の感圧性接着剤により、裏紙をはがすだけで、簡単に固定することができます。

用途

各種計測器・通信機・コンピューター・OA 機器・家電・家具・玩具・医療機器等

注意事項

1. 本製品は高摩擦性を有している分、ウレタンとの接触面に密着しやすい性質を持っております。
接触面の一部を剥がしてしまう可能性もありますので、事前にご評価をされることをお勧めいたします。
2. 塗料によっては、移行または汚染を示す可能性がございますので事前にご確認のうえご使用ください。
3. 金属材料に対しては、錆を発生させる可能性がありますので、事前のご評価をお願いいたします。

※3M™バンポン™プロテクティブ製品を加工した製品になります。

Characteristic

1. High coefficient friction. Excellent anti slip effect.
2. Due to a durable elastic body, it is not cracked or hardened.
3. Excellent on abrasion-resistance.
4. It has shock buffer and shock damping effects.
5. It can be fixed by peeling off the backing paper with a rubber pressure adhesive.

Application

Measuring instruments / Telecommunication devices / Computer / Office automation appliances / Home appliances / Furniture / Toys / Medical instruments, etc.

Note

1. Since it has high friction, it is easy to adhere to the contact surface with urethane. It is recommended to evaluate it before use since there is a possibility of peeling off a part of the contact surface.
2. Depending on the paint, there is a possibility of color migration or contamination, so please confirm in advance.
3. It might generate rust on metals, please evaluate it before use.

※Converted from 3M™Bumpon™Protective Products.

■製品構成・仕様 Product Construction and Its Specification

品番 Model No.	808-10 ~ 808-18	816-6 ~ 816-16	832-6 ~ 832-16
色 Color	黒色 Black		
ロール巾 Roll Width	114.3mm		
ロール長さ Roll Length	32.9m	32.9m	65.8m

■物理的一般特性 Typical Physical Properties

特性 Property	テスト方法 Test Method	測定値 Test Result
硬度 (ショア A) Hardness (Shore A)	ASTM D 2240	70
動摩擦係数 Kinetic Coefficient of Friction	ASTM D 1894	1.3 1.2 0.9 0.8
	ガラス Glass	
	フェノール合板 Phenol Plywood	
	ビニールフロアタイル Vinyl Floor Tile 木材 Wood	
難燃規格 Flammability Listing	UL94	UL94HB FILE No.E116693
耐摩耗性 Abrasion Resistance	ASTM C 501 テーパ H18 1kg Tabor	1.8g/ 1000 サイクル Cycles
引張強さ Tensile Strength	ASTM D 412 (DieA)	400N/ cm ² (40.8kgf/ cm ²)
伸び Elongation	ASTM D 412 (DieA)	150%
耐汚染性 Stain Resistance	JIS K 6403 (1981) 付属書 3.3.1 Appendix	48 時間 染みを残さない Not observed for 48hours.
非移行性 Stain Transfer Resistance	JIS K 6403 (1981) 付属書 3.3.2 Appendix	48 時間 染みを残さない Not observed for 48hours.

■被着体別剪断接着力 Adhesive Shear Strength with Various Surfaces

材質 Material	N/ cm ² (kgf/ cm ²)
フロートガラス Float glass	131 (13.3)
アクリル樹脂 Acrylic Resin	143 (14.5)
高密度ポリエチレン High Density Polyethylene	113 (11.5)
ポリスチレン Polystyrene	159 (16.2)
ABS	157 (16.0)
ポリプロピレン Polypropylene	138 (14.0)
ポリカーボネイト Polycarbonate	139 (14.1)

●測定方法

10mm角にカットされた TM-182-808を各被着体に 2kg ロール 1 往復圧着後、室温 24 時間養生後、引張速度 300mm/分の速度で剪断方向に引き剥がすときの強度を測定し cm² あたりの強度に換算。

● Test Method

After 24 hours leaving 10mm square cut TM-182-808 onto the test plate surface pressed by 2kg roller with one round trip, the peeling off strength toward shear direction was measured with speed of 300mm/min and the value was converted into unit of cm².

材質と処理 Material & Finish

材質 Material	処理 Finish
ポリウレタン Polyurethane	黒色 Black

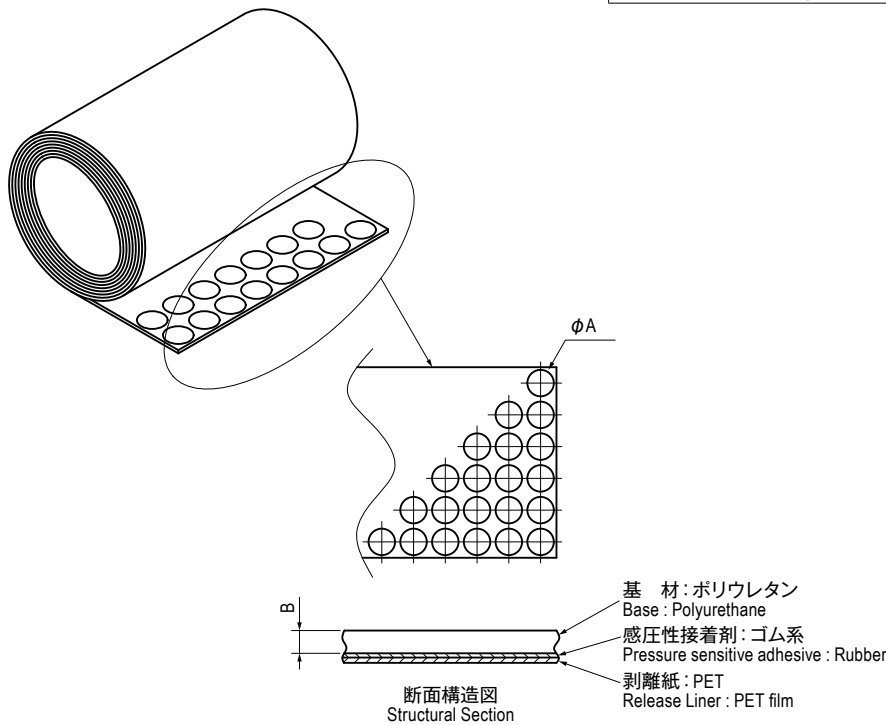

寸法・仕様表 Size List & Specification

※下記規格品はシート状にカットされ、梱包されております。 Standard products are packed in the form of small sheets.

型番 Model No.	A	B	自重(g) Net Weight (g)
TM-182-808-10	10	3.2	0.7
TM-182-808-12	12		0.9
TM-182-808-14	14		1.2
TM-182-808-15	15		1.3
TM-182-808-16	16		1.7
TM-182-808-18	18		2.1
TM-182-816-6	6	1.6	0.1
TM-182-816-8	8		0.2
TM-182-816-10	10		0.3
TM-182-816-12	12		0.4
TM-182-816-13	13.5		0.6
TM-182-816-15	15		0.6
TM-182-816-16	16	0.7	
TM-182-832-6	6	0.8	0.1
TM-182-832-8	8		0.1
TM-182-832-10	10		0.2
TM-182-832-12	12		0.2
TM-182-832-15	15		0.4
TM-182-832-16	16		0.4

特注品のご相談承ります Please contact us for custom-made.

アシメトリック
Level Adjusters &
Positioning Level Adjusters

ゴム足・各種足
Rubber Feet

クロメット・電材部品
Grommets & Others

防塵ゴム・パッキン
Sealing Rubber Gaskets

ベルト・シートマグネット
Magnetic Belts & Sheets

スライドレールローラー
Slide Rails & Rollers

鎖・ワイヤー・金具等
Chains & Wires

その他
Others