

NEW

TM-372S

## 超重量用ステンレスアジャスターフット



許容荷重が  
大幅UP!

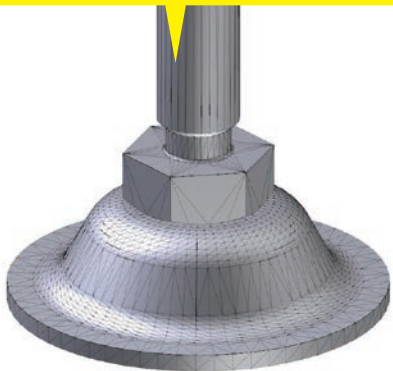

既存の商品からフット形状を変更したことで許容荷重が大幅に改善しました。重量のある装置や大型の機械などにも対応可能です。

ボルト底面から  
アクセス可能



多くのお客様のニーズにお応えし底面（裏面）に十字穴を設けてありますので、エアードライバー等で簡単に組付けることができます。

豊富な  
ラインナップ

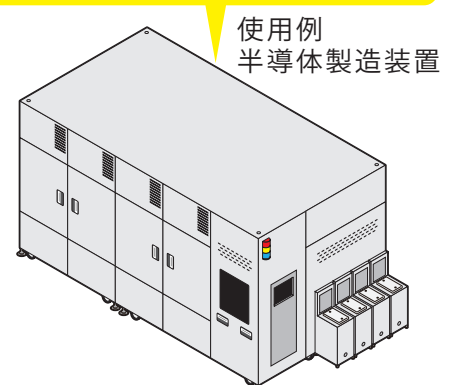

使用例  
半導体製造装置

M12、M16、M20のサイズ展開にネジ長さを複数ラインナップ。ステンレス製なので半導体製造装置、厨房機器、屋外設置の筐体などあらゆる用途にご使用いただけます。



## TM-372S

### 超重量用ステンレスアジャスターフット

#### Stainless Level Adjuster for heavy use



#### 特長

従来品より垂直圧縮許容荷重が大きくなりました。  
アジャストボトル底面に十字穴を設けておりますので、  
プラスドライバーにてスピーディーに取り付け可能です。

#### 用途

半導体製造装置・OA機器・工作機械・各種筐体・その他

#### 注意事項

本品には潤滑剤を塗布していますが性能に問題はありません。

#### ■部品表 Parts List

部番 No.	部品名 Part Name	材質 Material	処理 Finish	数 Quantity
1	アジャストボトル Adjust bolt	SUS304	-	1
2	フット Foot	SUS304	バレル研磨 Barrel polished	1
3	カシメナット Clamping nut	SUS304	-	1
4	ナット Nut	SUS304	-	1

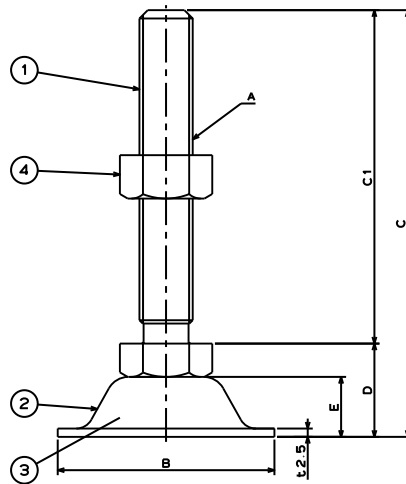
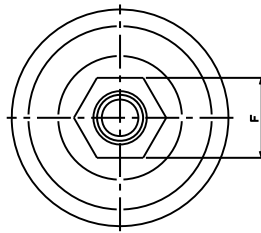

#### 寸法・仕様表 Size List & Specification

型番 Model No.	A	B	C	C1	D	E	F	垂直圧縮許容荷重 kN (kgf) Allowable Vertical Compressive Load kN (kgf)	自重 (g) Net Weight (g)
TM-372S-3	M12 × 1.75	φ55	(143)	120	23	15	19	8.9(907)	195
TM-372S-4			(173)	150					218
TM-372S-6	M16 × 2.0	φ65	(128)	100	28	18	24	12.5(1274)	316
TM-372S-7			(158)	130					355
TM-372S-9			(208)	180					420
TM-372S-11	M20 × 2.5	φ75	(161)	130	31	18	30	17.5(1783)	568
TM-372S-13			(211)	180					670

特注品のご相談承ります Please contact us for custom-made.