

TM-51 前蓋用ステー

Lid Stay



特長

左右兼用で使用できます。

用途

キャビネット・家具等

注意事項

サラねじ又はサラリベットで取付けの場合は、取付け側に面取り加工を施してください。

Characteristic

Can be used for both left side and right side fixings.

Application

Cabinets / Furniture, etc.

Note

Beveling must be processed to the holes for installation when using countersunk screw or rivets.

■部品表 Parts List

部番 No.	部品名 Part Name	材質 Material	処理 Finish	数 Quantity
1	ブラケット (A) Bracket (A)	SPCC	Cr	1
2	リベット (A) Rivet (A)	SWCH	3 価クロメート Trivalent Chromate Treatment	1
3	ワッシャー Washer	PA	原色 Primary Color	1
4	アーム Arm	SWRM	Cr	1
5	ストッパー Stopper	PA	原色 Primary Color	1
6	フランジ付六角ナット Flange Nut	S	Cr	1
7	リベット (B) Rivet (B)	C2700	Sn-Co (Cr 色) Sn-Co (Cr Color)	1
8	ブラケット (B) Bracket (B)	SPCC	Cr	1

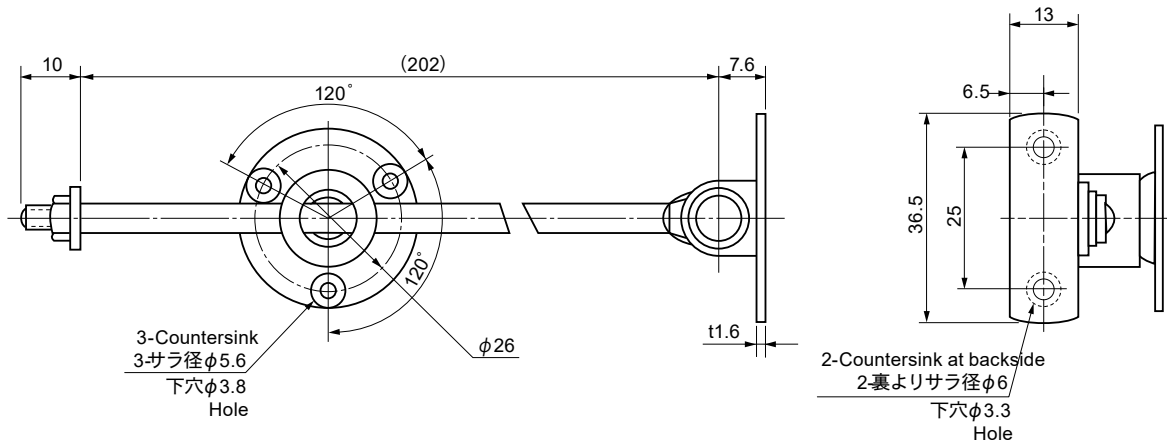
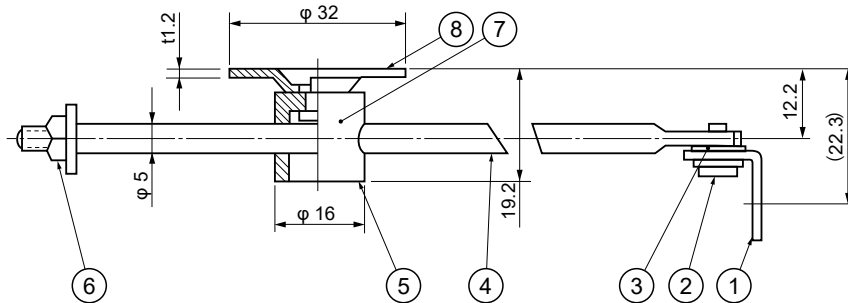

仕様 Specification

型番 Model No.	許容荷重 N(kgf) Allowable Load N(kgf)	自重(g) Net Weight(g)
TM-51	147 (15)	52

特注品のご相談承ります Please contact us for custom-made.