



TM-59

上蓋用ステー

Lifting Lid



特長

中央部に簡易ストッパーがついています。

用途

キャビネット・家具等

注意事項

サラねじ又はサラリベットで取り付ける場合は、取付側に面取り加工を施してください。

Characteristic

An instant stopper is fixed at the center part of the brace.

Application

Cabinets / Furniture, etc.

Note

Beveling must be processed to the holes for installation when using countersunk screw or rivets.

部品表 Parts List

部番 No.	部品名 Part Name	材質 Material	処理 Finish	数 Quantity
1	アーム (A) Arm (A)	SPCC	Cr	1
2	アーム (B) Arm (B)			1
3	ブラケット (A) Bracket (A)			1
4	ブラケット (B) Bracket (B)			1
5	板ばね (A) Plate Spring (A)	SUS301	—	1
6	板ばね (B) Plate Spring (B)			1
7	リベット (A) Rivet (A)	C2700	Sn-Co (Cr 色) Sn-Co (Cr Color)	1
8	リベット (B) Rivet (B)			2
9	平座金 Washer	SPCC	3 価クロメート Trivalent Chromate Treatment	1
10	ワッシャー Nylon Washer	PA	原色 Primary Color	2
11	ボール Ball	S	—	2

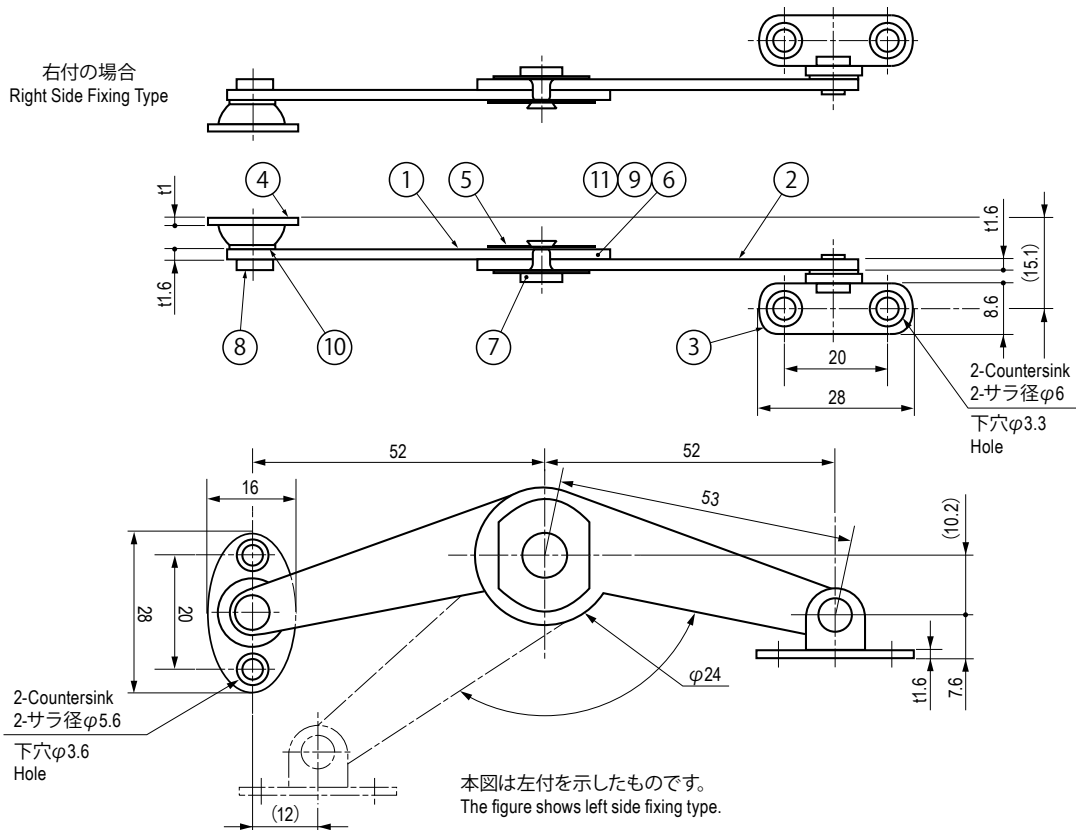

仕様 Specification

型番 Model No.	型式 Type	ロック解除力 N (kgf) Unlock Force N (kgf)	自重 (g) Net Weight (g)
TM-59-L	左付 Left	約 34.3 (3.5) approx.34.3 (3.5)	32.5
TM-59-R	右付 Right		